

Ne pas utiliser pour des applications de levage ou tant qu'EPI / Not for lifting application or PPE

Jonction chaîne ancre / Anchor swivel

Applications : mouillage (liaison chaîne / ancre) / Mooring (anchor chain link)



Voilier / Sailing boat



Bateau à moteur / Powerboat



Multicoque / Multihull

Ref. Part #	Désignation Description	A mm	B mm	C mm	D mm	E mm	F mm	G mm	H mm	I mm	C.T* W.L Kg	C.R* B.R Kg	Poids Weight Kg	Matériau Material
2975	Jonction pour chaîne de 6-8 mm Anchor Swivel for 6-8 mm chain	9	8	15	28	9	16	35	100	13	1100	3000	0,400	Inox / Stainless steel
2976	Jonction pour chaîne de 10-12 mm Anchor Swivel for 10-12 mm chain	13	10	15	36	12	22	42	125	18	2050	5000	0,690	
2977	Jonction pour chaîne de 12-14 mm Anchor Swivel for 12-14 mm chain	17	16	24	52	16	30	60	173	21	3500	9500	2,465	

*CT : Charge de travail / WL : Working load

*CR : Charge de rupture / BL : Breaking load

*Ces charges sont données dans la direction indiquée par les flèches

These loads are given in the direction indicated by the arrows.



Attention / Warning : Toujours choisir une jonction en adéquation avec le bateau, la chaîne et l'ancre, respecter les préconisations de mouillage / Always choose an anchor swivel that matches the boat, chain and anchor, and follow the mooring recommendations.

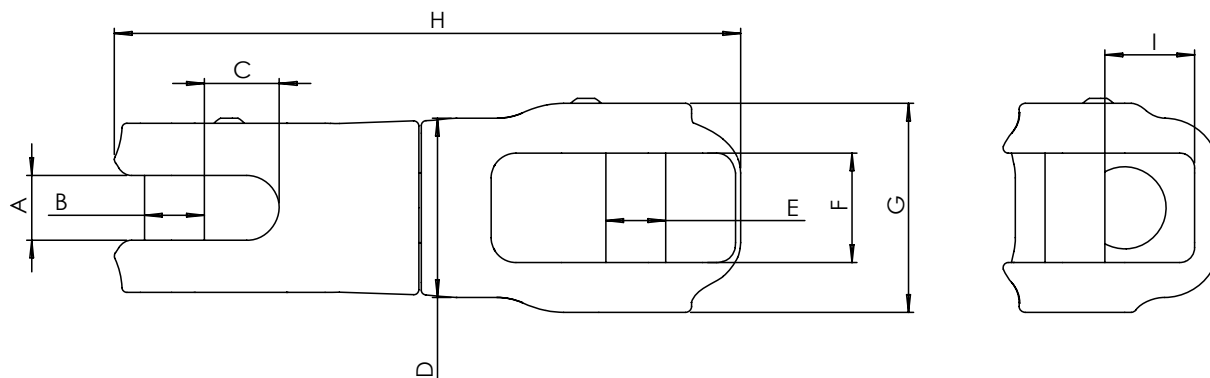

www.wichard.com

Installation

- 1- Dévisser l'axe (1) côté chaîne puis placer la chaîne dans la chape / *Unscrew the pin (1) on the chain side, then place the chain in the clevis.*

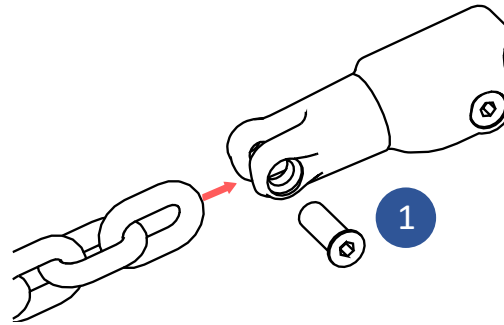

- 2- Replacer la vis avec du frein filet* / *Replace the screw with thread locker*.*

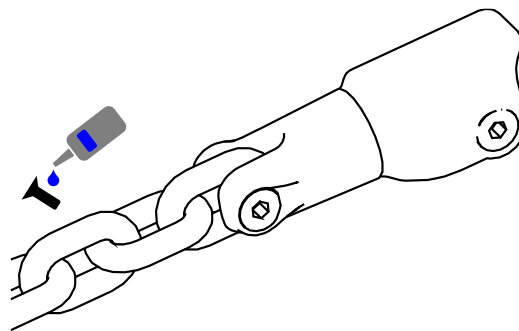

- 3- Dévisser l'axe (3) côté ancre puis installer l'ancre dans la chape. Attention, la jonction ayant une fonction aidant au bon retournement de l'ancre lors de la remontée dans le davier, toujours placer l'ancre comme le schéma ci-dessous / *Unscrew the pin (3) on the anchor side, then install the anchor in the clevis. Caution: the anchor swivel helps to ensure that the anchor is correctly turned over for placement in the bow roller. Always position the anchor as shown in the picture below.*

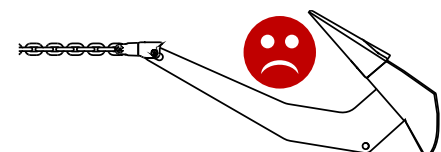
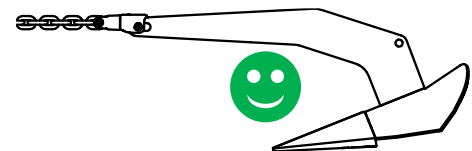
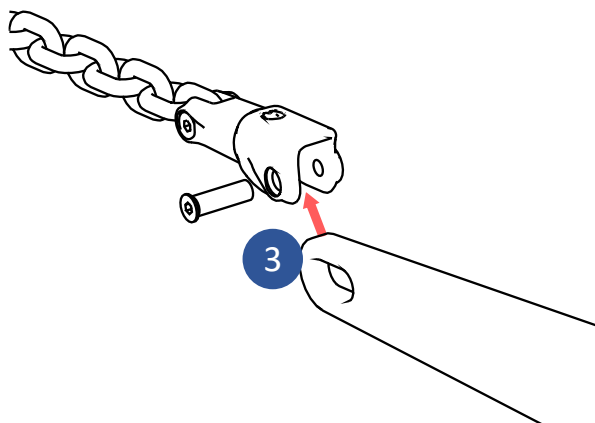

- 4- Replacer la vis avec du frein filet* / Replace the screw with *thread locker* *.

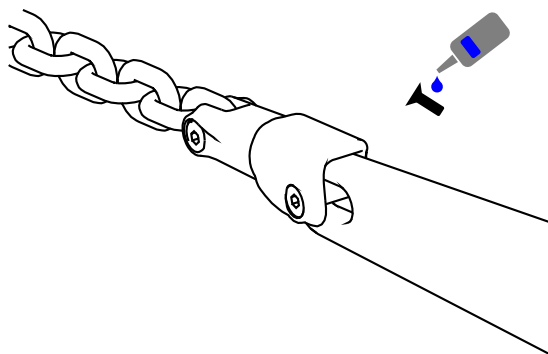

Utilisation

La jonction permet de ne pas vriller la chaîne et permet le bon positionnement de l'ancrage dans le davier. A la remontée, lorsque la jonction est en contact avec le réa, stopper la remontée pour laisser l'ancrage pivoter dans le bon sens. (si l'ancrage reste dans le mauvais sens, refaire un léger aller – retour) / *The anchor swivel prevents the chain from twisting and ensures correct positioning of the anchor in the bow roller. On ascent, when the junction is in contact with the sheave, stop ascent to let the anchor rotate in the right direction. (If the anchor remains in the wrong direction, repeat a slight back-and-forth movement).*

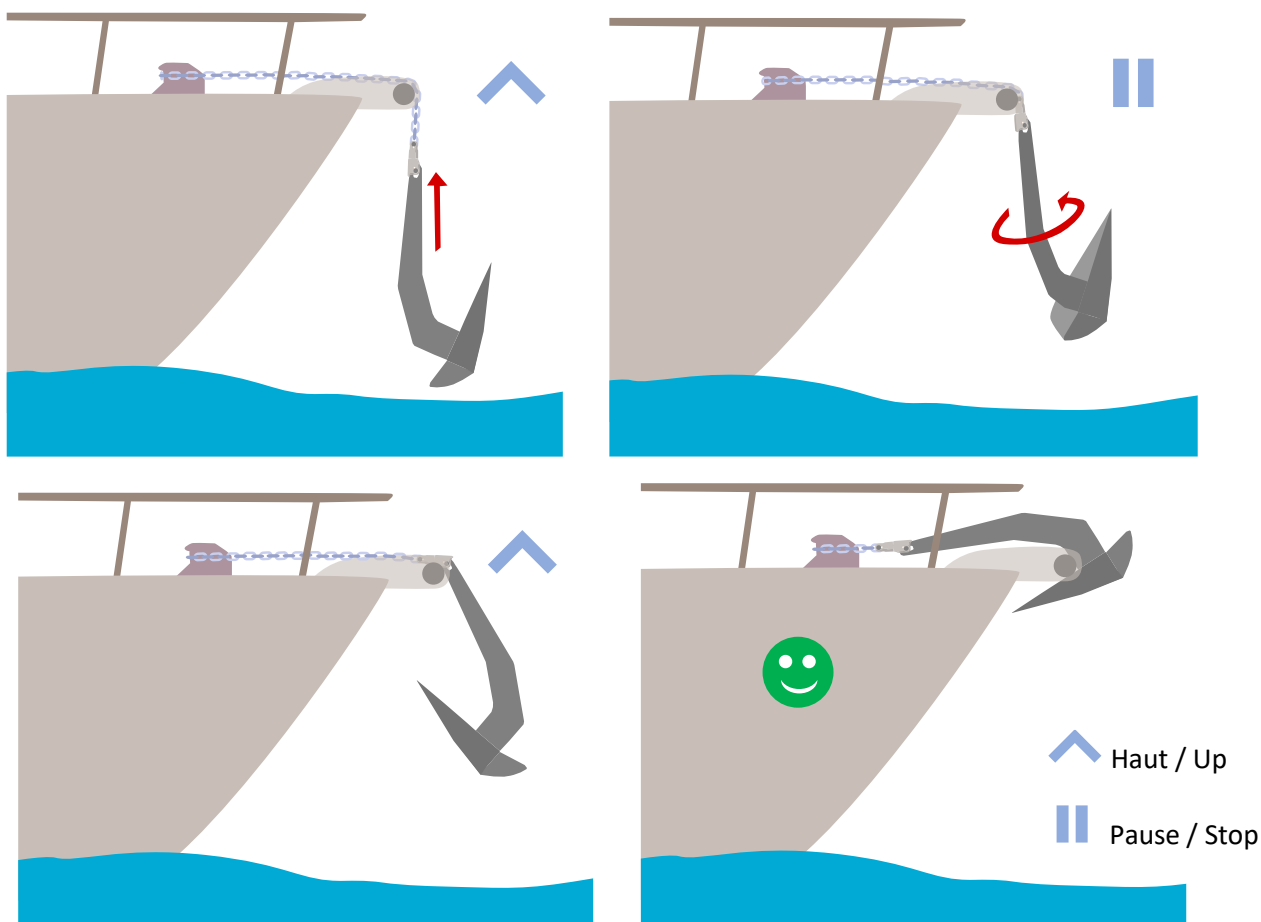

Attention / Warning



*Utiliser du frein filet pour éviter tout risque de desserrage intempestif des parties vissées, appliquer le frein filet selon les consignes du fabricant / **Use thread locker to prevent any untimely loosening of the screwed parts, apply thread locker following the manufacturer's instructions.*



Pour le serrage des éléments, utiliser une clé 6 pans / *A hexagonal wrench to tighten the elements.*

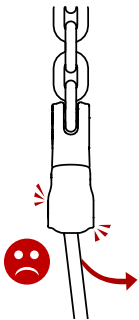

En utilisant l'ancrage directement avec la jonction, le risque de charge latérale augmente si l'ancrage se coince, si vous constatez un blocage ou que vous visualisez cette situation, ne forcez pas et réajuster la position / *When using the anchor directly with the anchor swivel, the risk of lateral load increases if the anchor becomes stuck. If you notice a blockage or see this happening, do not force it and readjust the position.*



Inspecter et nettoyer régulièrement le produit, surtout la zone intérieure où des impuretés pourraient gêner la rotation du produit / *Inspect and clean the product regularly, especially the interior area where dirt could hinder the rotation of the product.*

Regardez la vidéo ici

FR

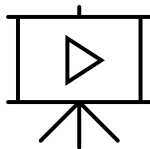

Watch the video here

EN

